

ANLEITUNG • MANUAL

womanizer®

your private delight

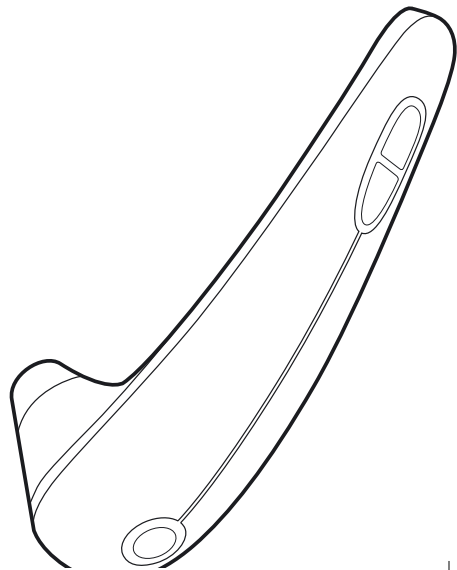

+size

Herzlichen Glückwunsch zu Ihrem *womanizer*[®] Kauf!

Wir haben es uns zur Aufgabe gemacht,
hochwertige Produkte zu entwickeln, die Ihr Leben bereichern.
Mit dem *womanizer*[®] bieten wir Ihnen das original **Pleasure Air Technologie**[®]
Intim-Stimulationsgerät, mit dem Sie neue Möglichkeiten
zur perfekten Stimulierung erkunden können.



Congratulations on your *womanizer*[®] purchase!

It is our aim to develop life-enriching pleasure products.
With the *womanizer*[®] we have created the first and only **Pleasure Air echnologie**[®]
intimate stimulator – a revolution in personal pleasure,
intimate health and your private delight.

Wichtig:

Lesen Sie diese Bedienungsanleitung vor dem Gebrauch des Geräts aufmerksam durch und bewahren Sie sie für eine spätere Verwendung auf.



Important:

Read this manual carefully before using the device and retain this manual for future reference.

BESCHREIBUNG • DESCRIPTION

LADEN • CHARGING

KURZANLEITUNG • QUICK GUIDE

BENUTZUNG • USE

TIPPS • TIPS

REINIGUNG • CLEANING

ALLGEMEINE INFORMATIONEN • GENERAL INFORMATION

WEITERE SPRACHEN • OTHER LANGUAGES





BESCHREIBUNG • DESCRIPTION

A EIN / AUS KNOPF
ON / OFF POWER SWITCH

B BEHANDLUNGSKOPF
TREATMENT HEAD

C INTENSITÄTSKNÖPFE
INTENSITY BUTTONS

D ANSCHLUSS ZUM LADEN
PORT FOR CHARGING

E USB LADEKABEL
USB CHARGING CABLE

F LADEGERÄT (OPTIONAL)
CHARGING UNIT (OPTIONAL)

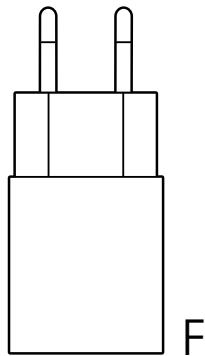
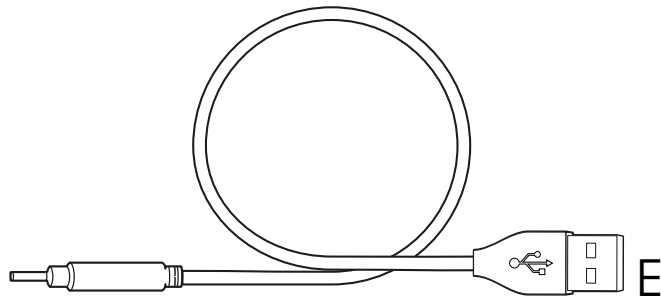

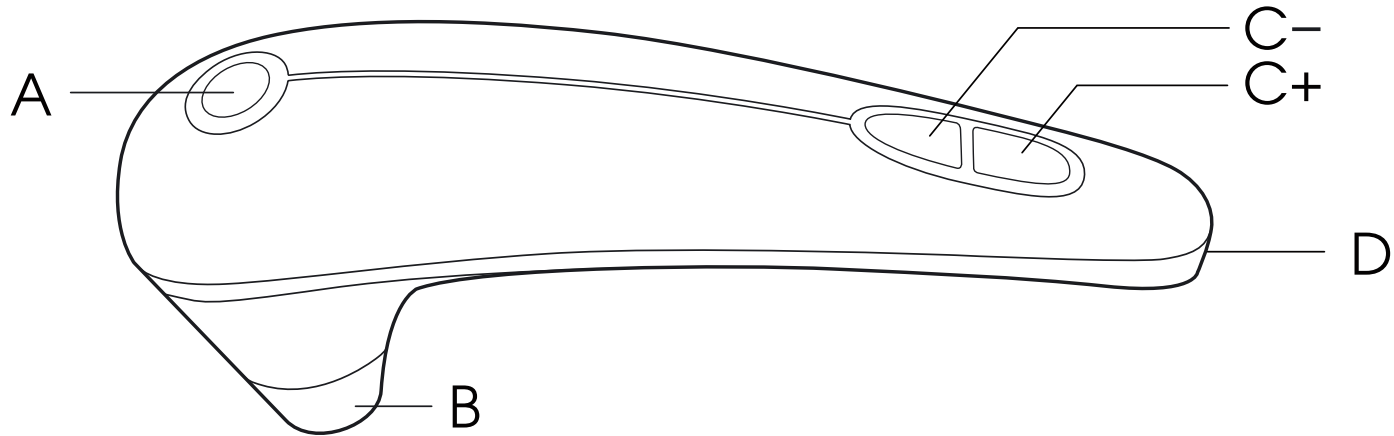

LADEN • CHARGING

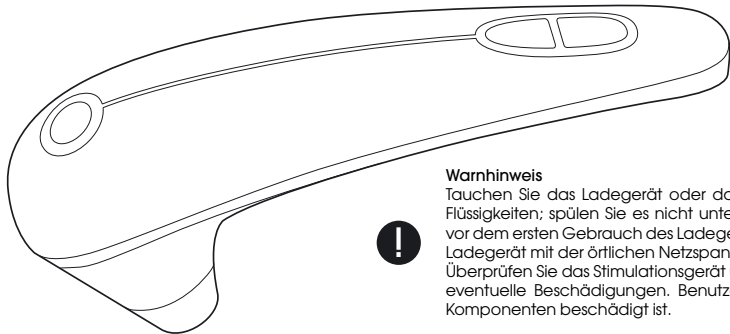

Warnhinweis

Tauchen Sie das Ladegerät oder das Kabel niemals in Wasser oder andere Flüssigkeiten; spülen Sie es nicht unter fließendem Wasser ab. Überprüfen Sie vor dem ersten Gebrauch des Ladegeräts, ob die Spannungsangabe auf dem Ladegerät mit der örtlichen Netzspannung übereinstimmt. Überprüfen Sie das Stimulationsgerät und das Ladegerät regelmäßig auf eventuelle Beschädigungen. Benutzen Sie das Gerät nicht, wenn eine der Komponenten beschädigt ist.

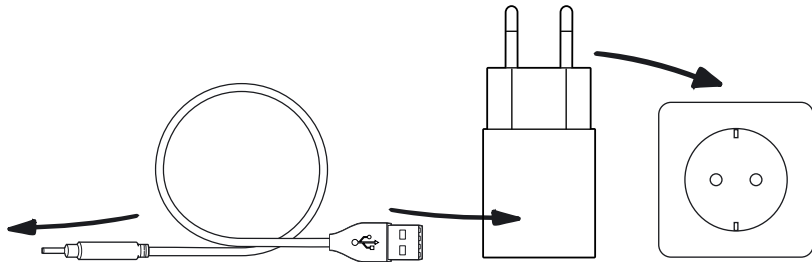

Warnings

Never submerge the charging unit or the cable in water or any other liquid; do not clean it under running water. Before using the charging unit for the first time please verify if the voltage indication corresponds to the local mains voltage. Regularly check the stimulation device and the charging unit for possible damage. Do not use the device if any of the components are damaged.

LADEVORGANG

Hinweis:

- 1 Während des Ladevorgangs wird das Stimulationsgerät warm.
- 2 Wenn Sie das Stimulationsgerät auspacken, ist der Akku lediglich für eine kurze Verwendung aufgeladen. Aufgrund von Umwelteinflüssen kann es jedoch vorkommen, dass der Akku vollständig entladen ist. Es dauert etwa bis zu 2 Stunden, bis das Stimulationsgerät vollständig aufgeladen ist. Danach können Sie bis zu 240 sinnliche Minuten damit erleben. Die tatsächliche Betriebszeit hängt jeweils von der eingestellten und verwendeten Intensität ab.

Wenn der Behandlungskopf rot blinkt, Gerät aufladen!

1. Stellen Sie sicher, dass das Stimulationsgerät und Ladegerät trocken sind.
2. Stecken Sie den kleinen Stecker des Ladekabels in die Buchse „D“. Den größeren Stecker des Ladekabels (USB) stecken Sie in das Ladegerät „F“.
3. Während des Ladevorgangs blinkt der Behandlungskopf des Stimulationsgerätes grün. Leuchtet der Behandlungskopf konstant grün ist das Gerät aufgeladen.

Versuchen Sie nicht, das Gerät selbst zu reparieren.
Bei Reparaturen oder Reparaturversuchen durch nicht von der epi24 GmbH autorisierten Werkstätten erlischt die Garantie.

CHARGING

Please note:

- 1 The stimulation device heats up when being charged.
- 2 When unpacking the device for the first time, the battery is only partially charged. Due to environmental factors, the battery might be completely flat. It would take up to 2 hours for the stimulation device to be fully charged. Once fully charged, you can enjoy up to 240 minutes of sensual pleasure with the device. The actual length of operation depends on the selected intensity used.

Whenever the treatment head flashes red, the device needs charging!

1. Make sure that the stimulation device and the charging unit are dry.
2. Insert the small plug of the charging cable into jack "D". Insert the larger plug of the charging cable (USB) into the charging unit "F".
3. When the device is being charged, the treatment head flashes green. The device is fully charged when the treatment head changes to constant green.

Do not try to repair the device yourself. The warranty is rendered null and void if repairs or attempts to repair have been performed by workshops that have not been authorised by epi24 GmbH.

KURZANLEITUNG • QUICK GUIDE

2 Sekunden drücken
press for 2 seconds



ON

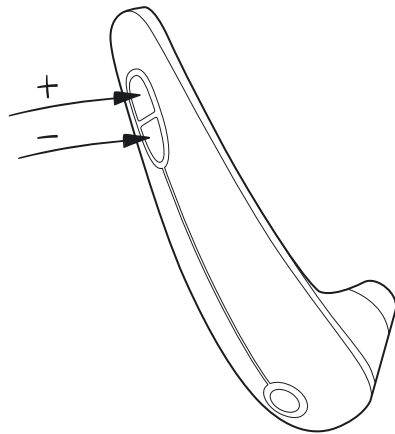
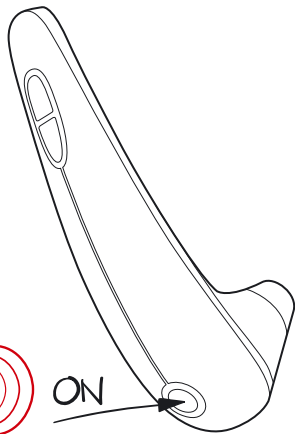

OFF

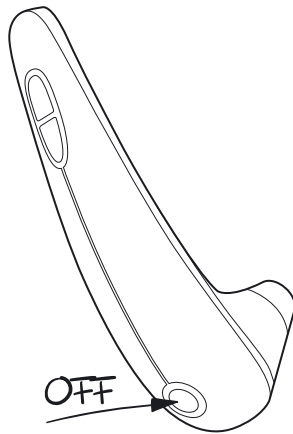

KURZANLEITUNG

1. Schalter „A“ etwa **zwei Sekunden drücken**, um das Gerät ein zu schalten.
Gerät beginnt im Softmodus. Behandlungskopf „B“ leuchtet.
2. Die Schamlippen leicht auseinander spreizen, damit die Klitoris freigelegt wird. Den Behandlungskopf „B“ mit leichtem Druck dicht auf die Klitoris aufsetzen, so dass die Klitoris in der ovalen Öffnung des Behandlungskopfes aufgenommen wird.
3. Falls mehr Intensität gewünscht wird, Schalter „C +“ kurz anklicken, die Intensität erhöht sich um eine Stufe. Nach dem achten Klick ist die höchste Stufe der Intensität erreicht.
4. Um die Intensität zu verringern, Schalter „C -“ kurz anklicken.
Pro Klick verringert sich die Intensität um eine Stufe.
5. Gerät ausschalten: **ca. zwei Sekunden** auf den Schalter „A“ drücken.

Wichtig: Wenn Sie die ideale Position an der Klitoris gefunden haben, Gerät nicht mehr davon weg-bewegen! Das Gerät wird automatisch leiser wenn der Behand- lungskopf perfekt abschließt!

QUICK GUIDE

1. Press button “A” for **two seconds**. Soft modus starts. Treatment head “B” flashes.
2. Part your labia slightly in order to expose the clitoris. Position the treatment head “B” close to your clitoris and apply gentle pressure in order for the clitoris to be absorbed into the oval opening of the treatment head.
3. If you wish to increase the intensity of the device, click button “D+”.
The highest level of intensity will be reached after the eighth click.
4. In order to reduce the intensity, press button “D -” briefly.
With each click the intensity decreases by one level.
5. To turn off the device: hold button “A” for about **two seconds**.

Important: Once you have discovered the ideal position on the clitoris do not move the stimulation device! The device will automatically become silent once the treatment head is perfectly flush.

BENUTZUNG • USE



Die Schamlippen leicht auseinander spreizen, damit die Klitoris freigelegt wird.



Spread the labia slightly to expose the clitoris



Den Behandlungskopf mit leichtem Druck dicht auf die Klitoris aufsetzen.



Enclose the clitoris with the stimulation head using light pressure to keep a tight seal

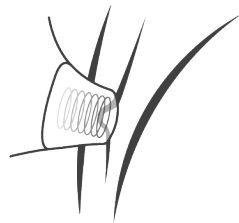

Intensitätsstufen entdecken und 100% Lust & gutes Gefühl erleben.



Discover new levels of orgasmic intensity. Experience 100% pleasure and bliss

Sie können das Stimulationsgerät auch in Verbindung mit Gleitgel auf Wasserbasis benutzen. Verwenden Sie keine parfümierten oder alkoholhaltigen Gleitgele oder Massageöle, um Beschädigungen zu vermeiden.

**VIELE WEITERE TIPPS UND ANREGUNGEN FINDEN SIE IM INTERNET UNTER
www.womanizer.com**



It is possible to use the stimulation device in combination with water-based lube gel. Do not use lube gels or massage oils that contain perfume or alcohol, as they can cause damage to the device.

**MANY MORE TIPS AND SUGGESTIONS CAN BE FOUND ON
www.womanizer.com**

REINIGUNG • CLEANING

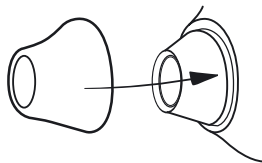
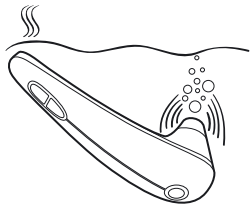
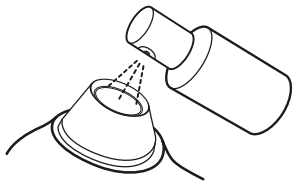
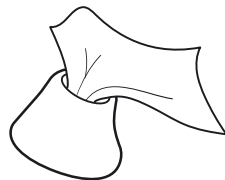
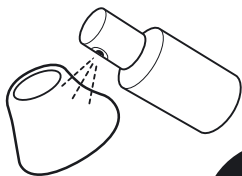
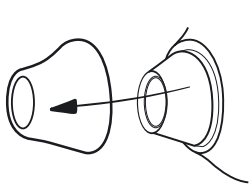

DER WOMANIZER® IST 100% WASSERFEST UND EINFACH ZU REINIGEN.

Für eine ideale Reinigung empfehlen wir einen Sextoyreiniger zu verwenden.

1. Versichern Sie sich, dass das Ladekabel nicht mehr angeschlossen ist.
2. Silikonkappe vom Gerät nehmen.
3. Silikonkappe in heißem Wasser reinigen und mit Sextoyreiniger behandeln.
4. Etwas Sextoyreiniger in die Druckkammer geben und kurz einwirken lassen.
5. Gerät auf höchste Stufe schalten und für eine Minute in heißes Wasser tauchen.
6. Gerät ausschütteln. Das Gerät so lange eingeschaltet lassen, bis die durch das Wasser verursachten Geräusche nicht mehr zu hören sind.
7. Gerät ausschalten und mit einem Tuch abtrocknen.
8. Zusätzlich kann die Druckkammer mit einem Wattestäbchen und Sextoyreiniger gesäubert werden.
9. Silikonkappe wieder aufstecken.

THE WOMANIZER® IS 100 % WATERPROOF AND EASY TO CLEAN.

For ideal cleaning we recommend to use a special sextoy cleaner.

1. Ensure the charging cable is unattached.
2. Remove the silicone head to expose the pressure chamber.
3. The removable silicone head can be boiled or cleaned with a high quality silicone-safe sex toy cleaner.
4. Apply a high quality silicone-safe sex toy cleaner to the pressure chamber.
5. Submerged your womanizer® in the water, switch the device on and run at the highest intensity for one minute. Beware of water splashing.
6. Remove the device from water and shake out any excess water inside the pump in a sweeping motion until no more gurgling noise.
7. Switch the device off and use a dry cloth to wipe away the water.
8. You may also spray a cotton bud with silicone-safe sex toy cleaner to gently wipe the inside of the pressure chamber.
9. Put the silicone head back on.

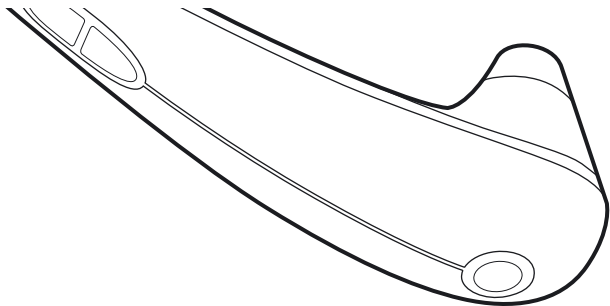

TECHNISCHE DATEN:

Modell: +size
Ladegerät: Eingang: 100-240 V ~ 50/60 Hz
Ausgang: 5 V --- 0,75 A

INVERKEHRBRINGER:

epi24 GmbH, Gamelbertstr. 17, 94526 Metten, Germany
Die epi24 GmbH behält sich technische Änderungen die der Verbesserung des Gerätes dienen und Designänderungen am Gerät vor.



BENUTZUNG

Reinigen Sie das Stimulationsgerät vor dem ersten Gebrauch, nach jedem Gebrauch sowie bei Anwendung in einem anderen Körperbereich gründlich, um das Infektionsrisiko zu verringern. (siehe Kapitel „Reinigung“)



AUFBEWAHRUNG

1. Legen Sie das gereinigte Stimulationsgerät in die Aufbewahrungsbox.
2. Bewahren Sie es an einem sicheren, trockenen Ort ohne direkte Sonneneinstrahlung auf. Laden und benutzen Sie das Gerät bei Temperaturen zwischen 5° C und 35°. Bewahren Sie es auch in diesem Temperaturbereich auf.

ERSATZ

Wenn Sie das Stimulationsgerät, das Ladegerät oder den Silikon-Behandlungskopf austauschen müssen, wenden Sie sich an den autorisierten Fachhandel.
Hinweis: Der Akku des Gerätes kann nicht ersetzt werden.



WARNHINWEISE

Dieses Gerät kann von Frauen benutzt werden, die 18 Jahre oder älter sind und von Personen mit eingeschränkten physischen, sensorischen oder geistigen Fähigkeiten oder mit fehlender Erfahrung und Wissen, wenn sie beaufsichtigt werden oder über die sichere Anwendung des Gerätes unterrichtet wurden und verstanden haben, welche Gefahren mit der Anwendung des Gerätes verbunden sind. Kinder sollen mit dem Gerät nicht spielen. Die Reinigung und Wartung soll nur in der Art und Weise durchgeführt werden, wie in der Bedienungsanleitung beschrieben. Benutzen Sie das Gerät nur in Kombination mit dem im Lieferumfang optional enthaltenen Netzanschlussgerät. Es darf nur an eine sichere, extra niedrige Spannung - analog der Beschriftung am Gerät - angeschlossen werden.

Konsultieren Sie Ihren Arzt, bevor Sie das Stimulationsgerät in den folgenden Fällen verwenden:

1. während einer Schwangerschaft oder kurz nach der Entbindung
2. bei Hautirritationen oder Hauterkrankungen
3. bei anderen gesundheitlichen Problemen
4. wenn bei der Verwendung des Stimulationsgeräts eine allergische Reaktion auftritt

Stimulieren Sie einen Bereich nicht länger als 15 Minuten.

Dieses Stimulationsgerät ist kein medizinisches Gerät.

Wenn Sie das Stimulationsgerät in Verbindung mit Gleitgel benutzen möchten, verwenden Sie nur Gleitgel auf Wasserbasis.

Verwenden Sie keine parfümierten und alkoholhaltigen Gleitgele oder Massageöle, da diese das Gerät beschädigen können.

Setzen Sie das Stimulationsgerät und das Ladegerät nicht über einen längeren Zeitraum direktem Sonnen- oder UV-Licht (z. B. von einem Bräunungsgerät) aus. Setzen Sie die Geräte zudem keiner extremen Hitze aus.

Lassen Sie das Stimulationsgerät nicht fallen.

Verwenden Sie nur das mitgelieferte USB Ladegerät oder das optional erhältliche Ladegerät.



AKKU

Das Gerät verfügt über einen integrierten Lithium-Ionen-Akku. Der Akku darf nicht verbrannt, auseinandergenommen oder Temperaturen über 60 °C ausgesetzt werden. Bei Überhitzung kann der Akku explodieren.

Schalten Sie das Stimulationsgerät bei Auftreten eines ungewöhnlichen Geräusches sofort aus und verwenden Sie es nicht mehr.



UMWELTSCHUTZ

Werfen Sie das Gerät am Ende der Lebensdauer nicht in den normalen Hausmüll. Bringen Sie es zum Recycling zu einer offiziellen Sammelstelle. Auf diese Weise helfen Sie, die Umwelt zu schonen. Der integrierte Akku enthält Substanzen, welche die Umwelt gefährden können. Sie können das Gerät auch an ein womanizer® Service-Center geben. Dort wird der Akku herausgenommen und umweltgerecht entsorgt.



NORMERFÜLLUNG

Dieses Gerät erfüllt sämtliche Normen bezüglich elektromagnetischer Felder (EMF). Nach aktuellen wissenschaftlichen Erkenntnissen ist das Gerät sicher im Gebrauch, sofern es ordnungsgemäß und entsprechend den Anweisungen in dieser Bedienungsanleitung gehandhabt wird.





GEWÄHRLEISTUNG UND KUNDENDIENST

Benötigen Sie weitere Informationen oder treten Probleme auf, wenden Sie sich an den autorisierten Fachhandel.

Es gelten die gesetzlichen Gewährleistungsansprüche des jeweiligen Landes in dem das Gerät verkauft wird. Innerhalb der Gewährleistungsfrist beseitigen wir nach Wahl durch Reparatur oder Austausch des Gerätes unentgeltlich alle Mängel, die auf Material oder Herstellungsfehlern beruhen. Die Gewährleistung kann in allen Ländern in Anspruch genommen werden, in denen dieses Gerät von uns autorisiert verkauft wird.



VON DER GARANTIE SIND AUSGENOMMEN:

Schäden durch unsachgemäßen Gebrauch, normaler Verschleiß und Verbrauch sowie Mängel, die den Wert oder die Gebrauchstauglichkeit des Gerätes nur unerheblich beeinflussen. Bei Eingriffen durch nicht von uns autorisierten epi24 GmbH Kundendienstpartner sowie bei Verwendung anderer als original womanizer® Ersatzteile, erlischt die Garantie.

Im Garantiefall senden Sie das Gerät mit Kaufbeleg bitte an einen autorisierten epi24 GmbH Kundendienstpartner oder Fachhändler.

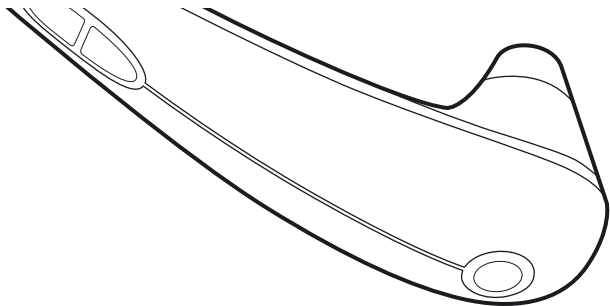

TECHNICAL SPECIFICATIONS

Model: I&O
Charging Unit: Input: 100-240 V ~ 50/60 Hz
Output: 5 V --- 0,75A

DISTRIBUTOR

epi24 GmbH, Gamelbertstr. 17, 94526 Metten, Germany
The epi24 GmbH reserves all rights to implement technical changes to implement technical modifications to improve the device, as well as changes to the design.



USING THE DEVICE

Thoroughly clean the stimulation device before using it for the first time, after every application and after using it in a different body area in order to minimize the risk of infection.
(See the chapter on „Cleaning“)



STORAGE

1. Put the cleaned stimulation device in the storage box.
2. Store it in a safe, dry place away from direct sunlight.
Charge, use and store the device at a temperature between 5°C and 35°C.

REPLACEMENT

If you need to replace the stimulation device, the charger or the silicone treatment head, please contact our authorized dealer.
Note: the rechargeable battery of the device cannot be replaced.



WARNINGS

Sold as a novelty only. The product demonstrated is intended for use as a novelty product only.

Any products' intended use for any medical purpose or for a use that has adverse and/or any affect on any structure or function of the body is prohibited. This appliance can be used by women aged 18 years and above and persons with reduced physical, sensory or mental capabilities or lack of experience and knowledge if they have been given supervision or instruction on using of the appliance in a safe way and understand the hazards involved.

Children should not play with the appliance.

Cleaning and user maintenance must only be carried out according to the steps described in the user manual. The appliance is only to be used with the power supply unit optionally provided with the appliance. It must only be connected to safety extra low voltage corresponding to the marking on the appliance.

Consult your physician before applying the device in any of the following cases:

1. during pregnancy or shortly after childbirth
2. if you suffer from skin irritations or skin disorders
3. if you suffer from other health-related problems
4. if an allergic reaction occurs while using the stimulation device

Do not stimulate an area for longer than 15 minutes.

This stimulation device is not a medical device.

If you would like to use the stimulation device with lube gel, only use water-based fluids. Do not use lube gels or massage oils that contain perfume or alcohol as they can cause damage to the device.

Do not expose the stimulation device and the charging unit to direct sunlight or UV light (i.e. light produced by a tanning device).

Do not expose the device to extreme heat.

Do not drop the stimulation device.

Only use the USB charging cable supplied or the charging unit that is available separately.

Keep this device out of the reach of children.

Turn the device off if it makes unusual sounds and stop using.



ACCUMULATOR

The device utilizes an integrated lithium ion accumulator and must not be burned, dismantled or exposed to temperatures above 60°C. The battery can explode if overheated.

Turn the device off if it makes unusual sounds and stop using.



ENVIRONMENTAL PROTECTION

At the end of its operational life do not dispose of the device with domestic waste. Hand it in to an official collection point for recycling to help preserve the environment. The integrated battery contains substances that may endanger the environment. You can also return the product to any womanizer® service center, where the battery will be removed properly and disposed of in an environmentally friendly manner.



NORM COMPLIANCE

This device fulfills all norms concerning electronic magnetic fields (EMF). According to current scientific findings this device is safe to use if handled properly and according to this manual.





WARRANTY AND CUSTOMER SERVICE

If you require further information or if any problems arise, please contact an authorized retailer.

The legal guarantee claims of the country in which the device is sold apply.

Within this warranty period we will correct all defects due to material or manufacturing faults, either by means of repair or replacement, at our discretion. This warranty can be invoked in all countries in which this womanizer® device is sold with our authorization.



WARRANTY EXCLUSIONS:

This warranty does not cover damages that are the result of incorrect or inappropriate handling, normal wear as well as deficiencies that influence the value or the usability of the device only insignificantly. Interventions of non-authorized epi24 GmbH customer service partners, as well as the use of non-original womanizer® parts, leads renders this warranty null and void.

In the event of a warranty claim, please send the device, together with proof of purchase, to an authorized epi24 GmbH customer service partner or retailer.

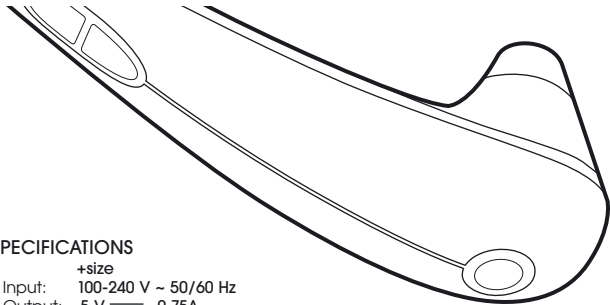

TECHNICAL SPECIFICATIONS

Model: +size
Charging Unit: Input: 100-240 V ~ 50/60 Hz
Output: 5 V \equiv 0,75A

DISTRIBUTOR

epi24 GmbH, Gamelbertstr. 17, 94526 Metten, Germany
The epi24 GmbH reserves all rights to implement technical changes to implement technical modifications to improve the device, as well as changes to the design.



FR

MODE D'EMPLOI SUCCINCT

Important: Otez tout piercing et tout bijou de la zone du clitoris.

1. Appuyez brièvement sur le bouton „A”. L'appareil démarre en mode Soft. L'orifice „B” se met à clignoter.
2. Écartez légèrement les lèvres pour dévoiler le clitoris. Posez la tête de traitement „B” sur le clitoris en exerçant une légère pression, de manière à ce que le clitoris entre dans l'ouverture ovale.
3. Pour une plus grande intensité, appuyez brièvement sur le bouton „C+”. L'intensité augmente d'un niveau. Vous disposez de 8 niveaux d'intensité.
4. Pour réduire l'intensité, appuyez brièvement sur le bouton „C -”. A chaque clic, vous réduisez l'intensité d'un niveau.
5. Pour éteindre l'appareil, appuyez environ **2 secondes** sur le bouton „A”.

Conseil: Vous pouvez également utiliser cet appareil de stimulation avec un gel lubrifiant à l'eau ou une huile de massage. N'utilisez pas de gels lubrifiants ou huiles de massage parfumés, pour éviter tout endommagement.

Important: Une fois que vous avez trouvé la position idéale sur le clitoris, ne bougez plus l'appareil! L'appareil devient automatiquement plus silencieux une fois que le clitoris est bien placé dans l'orifice

LE WOMANIZER® EST 100% ÉTANCHE À L'EAU ET FACILE À NETTOYER.

Pour un nettoyage idéal, nous recommandons d'utiliser un produit nettoyant pour jouets sexuels.

1. Assurez-vous que le câble de charge n'est plus connecté.
2. Retirer le capuchon en silicone de l'appareil.
3. Nettoyer le capuchon en silicone dans de l'eau chaude et avec du produit nettoyant pour jouets sexuels.
4. faire pénétrer un peu de produit nettoyant pour jouets sexuels dans la chambre de pression et laisser agir brièvement.
5. Allumer l'appareil au niveau le plus haut et plonger celui-ci dans de l'eau chaude pendant une minute.
6. Secouez l'eau de l'appareil. Laisser l'appareil allumé jusqu'à ce que les bruits causés par l'eau disparaissent.
7. Éteindre l'appareil et essuyer celui-ci avec un tissu.
8. En outre, la chambre de pression peut être nettoyée de manière supplémentaire avec un coton-tige et du produit nettoyant pour jouets sexuels.
9. Replacer le capuchon en silicone.

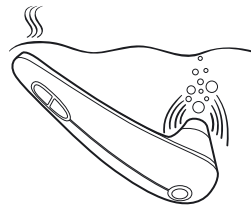

GUIDA RAPIDA

Attenzione: si rimuovano piercing o altri gioielli che possono disturbare applicati nella zona della clitoride.

1. Premere brevemente sull'interruttore „A”. Lo stimolatore si avvia in modalità soft. La testina „B” si accende.
2. Allargare leggermente le labbra per scoprire la clitoride. Applicare la testina „B” sulla clitoride, facendo leggermente pressione, in modo che la clitoride si inserisca perfettamente nell'apertura ovale della testina.
3. Se si desidera un effetto più intenso, cliccare brevemente sull'interruttore „C+”. A ogni clic l'effetto si intensifica fino a raggiungere la massima intensità all'ottavo clic.
4. Per ridurre l'intensità, cliccare brevemente sull'interruttore „C -”. Ad ogni clic l'intensità si ridurrà di un grado.
5. Spegnimento dello stimolatore: premere per circa **2 secondi** sull'interruttore „A”.

Un suggerimento: lo stimolatore può essere utilizzato anche con gel lubrificanti a base di acqua o oli per massaggi. Non utilizzare gel lubrificanti profumati o contenenti alcol, potrebbero danneggiare l'apparecchio.

Importante: trovata la posizione ideale sulla clitoride, mantenere lo stimolatore in posizione! Lo stimolatore diventa automaticamente più silenzioso non appena la clitoride è perfettamente inserita nella testina!

WOMANIZER® È UN APPARECCHIO RESISTENTE ALL'ACQUA AL 100% E FACILE DA PULIRE.

Per una pulizia ottimale, vi consigliamo di utilizzare un detergente per giocattoli sessuali.

1. Assicuratevi che il cavo di alimentazione non sia più collegato.
2. Togliere il cappuccio di silicone dall'apparecchio.
3. Pulire il cappuccio di silicone in acqua bollente e trattarlo con il detergente per giocattoli sessuali.
4. Versare una piccola quantità di detergente per giocattoli sessuali nella camera di pressione e lasciare agire per qualche istante.
5. Accendere l'apparecchio al massimo livello e immergerlo per un minuto nell'acqua bollente.
6. Agitare l'apparecchio e lasciarlo acceso finché non si sentono più i rumori provocati dall'acqua.
7. Spegnere l'apparecchio e asciugarlo con un panno.
8. È inoltre possibile pulire la camera di pressione con un bastoncino di cotone e il detergente per giocattoli sessuali.
9. Rimettere il cappuccio di silicone.

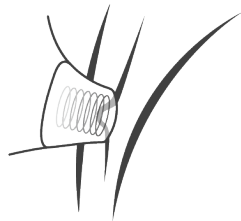

ES

INSTRUCCIONES BREVES

Importante: retire posibles piercings que puedan molestar o joyas/bisutería de la zona del clítoris.

1. Pulse brevemente el interruptor "A". El aparato comienza en el modo suave. El cabezal de tratamiento "B" se ilumina.
2. Separe ligeramente los labios de la vulva para que el clítoris quede libre. Coloque el cabezal de tratamiento "B" ejerciendo una ligera presión pegado al clítoris, de modo que este sea alojado en la abertura ovalada del cabezal de tratamiento.
3. En caso de desear una mayor intensidad, pulse brevemente el interruptor "C+"; la intensidad aumenta un nivel. Tras el octavo clic se habrá llegado al nivel de intensidad más alta.
4. Breve clic en el interruptor "C-". El aparato vuelve al modo suave.
5. Apague el aparato: pulse durante aprox. 2 segundos el interruptor "A".

Sugerencia: también puede utilizar el estimulador en combinación con gel lubricante a base de agua, o aceite para masajes. No utilice geles lubricantes ni aceites para masajes perfumados o con alcohol para evitar daños.

Importante: una vez que haya encontrado la posición ideal en el clítoris, ¡no vuelva a mover el aparato! ¡El aparato se vuelve automáticamente más silencioso cuando el cabezal de tratamiento se cierra perfectamente!

EL WOMANIZER® ES 100% RESISTENTE AL AGUA Y SENCILLO DE LIMPIAR.

Para una limpieza ideal, recomendamos usar un limpiador de juguetes sexuales.

1. Asegúrese de que el cable de carga no está conectado.
2. Retire el refuerzo de silicona del aparato.
3. Limpie el refuerzo de silicona con agua caliente y aplique un limpiador de juguetes sexuales.
4. Dé algo de limpiador de juguetes sexuales en la cámara de presión y déjelo actuar brevemente.
5. Encienda el aparato el máximo nivel y sumérgalo por un minuto en agua caliente.
6. Agite el aparato. Deje el aparato encendido hasta que cesen los ruidos causados por el agua.
7. Apague el aparato y séquelo con un paño.
8. Asimismo, la cámara de presión se puede limpiar adicionalmente con un bastoncillo de algodón y limpiador de juguetes sexuales.
9. Ponga de nuevo el refuerzo de silicona.

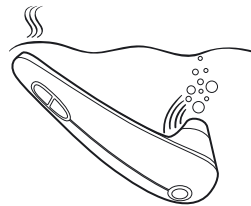

KORTE HANDLEIDING

Belangrijk: verwijder eventuele piercings of sieraden bij de clitoris.

1. Druk kort op knop „A”. Het apparaat begint in de softmo dus. Behandelkop „B” licht op.
2. Spreid de schaamlippen een beetje zodat de clitoris vrij komt te liggen. Zet behandelkop „B” met lichte druk dicht op de clitoris, zodat de clitoris in de ovale opening van de behandelkop wordt opgenomen.
3. Als u meer intensiteit wilt, drukt u kort op knop „C +”. De intensiteit gaat dan een stap omhoog. Na acht keer drukken is de hoogste intensiteit bereikt.
4. Om de intensiteit te verlagen, drukt u kort op knop „C -”. De intensiteit gaat telkens als u drukt een stapje omlaag.
5. U schakelt het apparaat uit door knop „A” ca. 2 seconden in te drukken.

Tip: u kunt het stimulatieapparaat ook in combinatie met glijgel op waterbasis of massageolie gebruiken. Gebruik geen geparfumeerde of alcoholhoudende glijgels of massageolie om beschadiging te voorkomen.

Belangrijk: beweeg het apparaat niet meer weg als u de ideale positie aan de clitoris hebt gevonden! Het apparaat wordt automatisch zachter als de behandelkop perfect afsluit!

DE WOMANIZER® IS 100% WATERDICHT EN EENVOUDIG TE REINIGEN.

Voor een ideale reiniging raden we het gebruik van een sextoyreiniger aan.

1. Zorg ervoor dat de laadkabel niet meer aangesloten is.
2. Siliconenkap van het toestel verwijderen.
3. Siliconenkap in heet water reinigen en met sextoyreiniger behandelen.
4. Een beetje sextoyreiniger in de drukkamer aanbrengen en kort laten inwerken.
5. Toestel op het hoogste niveau schakelen en gedurende een minuut in heet water dompelen.
6. Toestel uitschudden. Het toestel zo lang ingeschakeld houden tot de geluiden die door water veroorzaakt worden, niet meer te horen zijn.
7. Toestel uitschakelen en met een doek afdrogen.
8. Bovendien kan de drukkamer bijkomen met een wattenstaafje en sextoyreiniger gereinigd worden.
9. Siliconen kap opnieuw plaatsen.

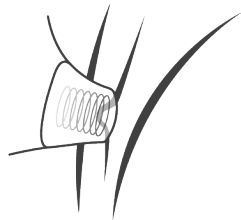

RU

КРАТКАЯ ИНСТРУКЦИЯ ПО ПРИМЕНЕНИЮ

Важно! Снимите возможно имеющийся, мешающий пирсинг или украшения, расположенные в области клитора.

1. Коротко нажать переключатель „А”. Прибор начинает работать в мягком режиме. Насадка „В” загорается.
2. Слегка раздвинуть половые губы, чтобы оголить клитор. Оказывая легкое давление, надеть насадку „В” на клитор так, чтобы он вошел в овальное отверстие насадки.
3. Для повышения интенсивности коротко нажать переключатель „С+”; интенсивность увеличивается на один уровень. После восьмого нажатия достигается максимальный уровень интенсивности.
4. Для уменьшения интенсивности коротко нажать переключатель „С -”. При каждом нажатии интенсивность уменьшается на один уровень.
5. Выключение прибора: приблизительно на 2 секунды нажать на переключатель „А”.

Совет: Вы можете использовать стимулятор и в сочетании с гель-смазкой на водной основе или с массажным маслом. Во избежание травм не используйте гель-смазки или массажные масла, содержащие ароматизаторы или спирт.

Важно! После нахождения идеальной позиции на клиторе больше не смещать прибор из нее! Прибор автоматически начнет работать тише, когда насадка идеально охватит клитор!

WOMANIZER® НА 100% ГЕРМЕТИЧЕН И ПРОСТ В ЧИСТКЕ

Для идеальной очистки рекомендуем использовать очиститель секс-игрушек.

1. Убедитесь в том, что зарядный кабель отключен.
2. Снимите с устройства силиконовый колпачок.
3. Промойте колпачок горячей водой и очистителем секс-игрушек.
4. Добавьте немного очистителя в камеру давления и дайте подействовать в течение некоторого времени.
5. Включите устройство на максимальную мощность и опустите на минуту в горячую воду.
6. Вытряхните воду из устройства. Включите устройство и подождите, пока не исчезнут шумы, вызванные попаданием воды.
7. Выключите устройство и вытрите полотенцем.
8. Кроме того, можно дополнительно почистить камеру давления очистителем секс-игрушек и ватными палочками.
9. Установите силиконовый колпачок на место.

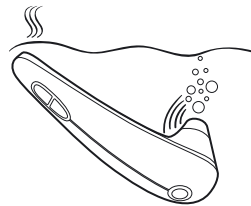

DK

KORT VEJLEDNING

Vigtigt: Fjern evt. eksisterende forstyrrende piercings eller andre smykker i klitorisområdet.

1. Tryk kort på „A”. Apparatet starter i soft modus. Behandlingshovedet „B” lyser.
2. Spred skamlæberne let, for at blottlægge klitoris. Sæt behandlingshovedet „B” med let tryk på klitoris, således at klitoris passer ind i behandlingshovedets ovale åbning.
3. Ønskes der større intensitet, tryk kort på „C+”, hvorved intensiteten øges med et trin. Højeste intensitet er nået efter otte tryk på knappen.
4. For at nedsætte intensiteten, tryk kort på „C -”. Intensiteten nedsættes med et trin pr. klik.
5. Sluk apparatet ved at trykke ca. 2 sekunder på „A”.

Tip: Stimulationsapparatet kan også anvendes sammen med glidecreme på vandbasis eller massageolie. Undgå at anvende parfumeret eller alkoholholdig glidecreme, for at undgå skader.

Vigtigt: Undgå at flytte apparatet, når du har fundet den helt rigtige position i klitoris! Apparatet bliver automatisk mindre støjende, når behandlingshovedet lukker perfekt om klitoris!

WOMANIZER® ER 100% VANDBESTANDIG OG NEM AT RENGØRE.

Den mest optimale rengøring opnås med et rengøringsmiddel til sexlegetøj.

1. Sørg for, at ladekablet ikke længere er tilsluttet.
2. Tag silikonekappen af apparatet.
3. Rengør silikonekappen i varmt vand, og behandl den med rengøringsmidlet til sexlegetøj.
4. Smør lidt rengøringsmiddel til sexlegetøj ind i trykkamrene, og lad midlet virke i kort tid.
5. Tænd for apparatet på højeste trin, og læg det ned i varmt vand i et minut.
6. Ryst apparatet. Lad apparatet være tændt, indtil den støj, som vandet forårsager, ikke længere kan høres.
7. Sluk for apparatet, og tør det af med en klud.
8. Trykkamrene kan desuden rengøres med en vatpind og rengøringsmiddel til sexlegetøj.
9. Sæt silikonekappen på igen.

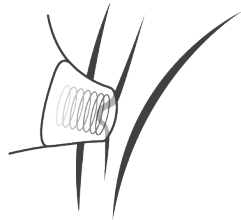

SV

KORT BRUKSANVISNING

Viktigt: Ta bort en eventuell störande piercing eller smycken i området runt klitoris.

1. Tryck kort på knappen "A". Apparaten startar i mjukläget. Behandlingshuvudet "B" lyser.
2. Sära på blygdläpparna en aning, så att klitoris frigörs. Placera behandlingshuvudet "B" med ett lätt tryck mot klitoris, så att klitoris hamnar i behandlingshuvudets ovala öppning.
3. Tryck kort på knappen "C+", om du önskar mer intensitet. Den ökas då ett steg. Efter åtta tryckningar har den maximala intensiteten nåtts.
4. Tryck kort på knappen "C -" för att minska intensiteten. Den minskar ett steg vid varje klick.
5. Stäng av apparaten genom att trycka cirka 2 sekunder på knappen "A".

Tips: Du kan även använda stimulatorn tillsammans med vattenbaserad glidgel eller massageolja. Använd inte parfymrad eller alkoholhaltig glidgel eller massageolja för att undvika skador.

Viktigt: Flytta inte apparaten, när du har hittat den idealiska positionen mot klitoris! Apparaten blir automatiskt tystare, när behandlingshuvudet sluter perfekt!

WOMANIZER® ÄR 100% VATTENTÄT OCH LÄTT ATT RENGÖRA.

För en perfekt rengöring rekommenderar vi användande av en Sextoyrengörare.

1. Försäkra er om, att laddningskabeln inte längre är ansluten.
2. Avlägsna silikonlocket på enheten.
3. Rengör silikonhättan i varmt och behandla med Sextoyrengöraren.
4. Lägg en aning Sextoyrengörare tryckkammaren och låt det kort verka.
5. Sätt enheten på den högsta nivån och låt den dyka i varmt vatten under en minut.
6. Skaka enheten. Låt enheten vara påkopplad så länge tills det brus som uppstått av vattnet inte längre kan höras.
7. Koppla ur enheten och torka av den med en trasa.
8. Härutöver kan tryckkammaren dessutom rengöras med en bomullstuss och Sextoyrengörare.
9. Sätt på silikonlocket igen.

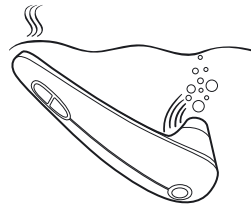

NO

HURTIGVEILEDNING

Viktig: Før du bruker apparatet på området rundt klitoris, må forstyrrende piercinger og smykker fjernes.

1. Trykk kort på knapp „A”. Apparateret starter i soft-modus. Behandlingshode „B” lyser.
2. Skill kjønnsleppene lett fra hverandre, slik at klitoris er eksponert. Trykk forsiktig behandlingshodet „B” lett mot klitoris, slik at klitoris kommer mot den ovale åpningen på behandlingshodet.
3. Dersom du ønsker større intensitet, trykker du på „C+” for å øke til neste nivå. Når du har trykket i alt åtte ganger, har du nådd høyeste intensitetsnivå.
4. Trykk kort på „C -” for å redusere intensiteten med ett trinn.
5. Slå av apparatet: hold „A” inne i rundt to sekunder.

Tips: Stimuleringsapparatet kan også brukes sammen med vannbasert glidemiddel eller massasjeolje. Ikke bruk glidemidler eller massasjeoljer som inneholder parfyme eller alkohol. Det kan skade apparatet.

Viktig: Når du har funnet det riktige punktet på klitoris, må du ikke bevege apparatet mer! Apparatet vil automatisk senke lydnivået når behandlingshodet sitter riktig!

WOMANIZER® ER 100% VANNTETT OG LETT Å RENSE.

For en optimal rengjøring anbefaler vi å bruke et rengjøringsmiddel til sexleketøy.

1. Forsikre deg om at oppladningsledningen ikke lenger er tilsluttet.
2. Fjern silikonkappen fra apparatet.
3. Silikonkappen renses i varmt vann og behandles med sexleketøyrens.
4. Smør litt sexleketøyrens inn i trykkammeret, og la det virke en kort stund.
5. Apparatet tennes på høyeste trinn, og dyppes i varmt vann i ett minutt.
6. Rist vannet ut av apparatet. Apparatet forblir tent helt inntil lydene som forårsakes av vannet ikke lenger kan høres.
7. Slukk apparatet og tørk det med en tørr serviett eller klut.
8. Dessuten kan trykkammeret i tillegg renses med en vattpinne og sexleketøyrens.
9. Silikonkappen tas på igjen.

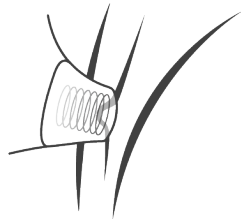

PT

BREVES INSTRUÇÕES

Importante: Retire eventuais piercings ou joias da zona do clitóris.

1. Prima o botão „A” brevemente. O aparelho arranca no modo Soft e o bico „B” acende.
2. Afaste os lábios vaginais ligeiramente para expor o clitóris. Aplique o bico „B” no clitóris, com ligeira pressão, para que o clitóris fique alojado no orifício oval do bico.
3. Se desejar maior intensidade, clique brevemente no botão „C +”, para aumentar em um nível a intensidade. A intensidade máxima é alcançada ao fim de cinco cliques.
4. Para diminuir a intensidade, clique brevemente no botão „C -”. A intensidade diminui em um nível com cada clique
5. Desligar o aparelho: prima o botão „A” aprox. 2 segundos.

Dica: Também pode usar o estimulador com gel lubrificante de base aquosa ou óleo de massagem. Não utilize géis lubrificantes nem óleos de massagem perfumados nem com álcool, para evitar que o aparelho se danifique.

Importante: Quando encontrar a posição ideal no Clitóris, não mexa o aparelho dessa posição! O aparelho torna-se automaticamente mais silencioso assim que o bico assentar perfeitamente no clitóris!

O WOMANIZER® É 100% À PROVA DE ÁGUA E FÁCIL DE LIMPAR.

Para uma limpeza ideal, recomendamos a utilização de um líquido de limpeza para sex toys.

1. Certifique-se de que o cabo de carregamento está desligado.
2. Retire a tampa de silicone do aparelho.
3. Lave a tampa de silicone em água quente e líquido de limpeza para sex toys.
4. Coloque um pouco de líquido de limpeza para sex toys na câmara de pressão e deixe atuar brevemente.
5. Ligue o aparelho ao nível mais elevado e mergulhe-o durante um minuto em água quente.
6. Sacuda o aparelho. Mantenha o aparelho ligado, até deixar de ouvir o ruído causado pela água.
7. Desligue o aparelho e seque-o com um pano.
8. Adicionalmente, a câmara de pressão pode ser limpa com um cotonete e líquido de limpeza para sex toys.
9. Coloque novamente a tampa de silicone.

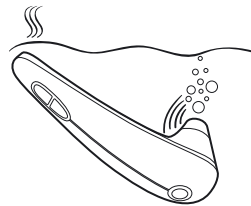

womanizer[®]
+size

www.womanizer.com